

バーリン AB1500F

最大地下深さ：18.6m 最大懐幅：4.2m 積載荷重：250kg

日本一般道・ジャストサイズの 大型橋梁点検車登場。

一般道は道幅も狭く、場所によって様々な形状をしており、画一的な対応ではクリア出来ない問題も多くあります。AB1500Fは、長い橋梁現場での経験から様々なシチュエーションに対応出来るよう考案された弊社オリジナルの橋梁点検車です。



床面が
85cm
UP!

国内初!
バケットエレベータ搭載

■ 特徴

●作業効率UP!バケットエレベータ搭載

橋桁の下側で作業中、もう少し高さが欲しい時、従来ですと第3、第4ブームの操作により、角度調整しながら桁裏へバケットを寄せる作業が必要でした。AB1500Fはバケット背部にエレベータを設置。垂直に、85cm上昇することが出来るので、作業ポイントへ効率よく寄せることができます。また、第4ブームも長めに設計されており、エレベータと合わせると、1.8m上昇できます。

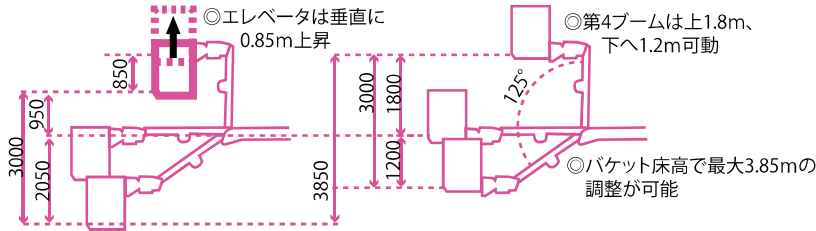

●橋桁底面が低い橋梁での作業もラクラク

橋桁の裏側から川の水面に近い現場や、架線がある跨線橋など、橋桁の下へブームを差込むエリアが狭い作業でこなせるよう、ブーム長を独自の計算により設計しています。

●スタビライザーその場設置

スタビライザーその場設置で作業時全幅は約2.5m。車線規制も1車線で作業できます。前後へ微速走行可。

●歩道幅1.15m~4m超の歩道を越えて作業可

4mの歩道を越えることはもちろん、一般的な大型橋梁点検車が苦手とする歩道の狭い橋などでも第1ブームの伸縮により対応が可能です。

●ABシリーズの利点も継承

最大地下深さ18.6m、最大差込深さ15mと、国内最大クラスです。1400Xに引き続きバケットスイング機能も搭載。

■ 作業範囲図 (250kg 積載時)

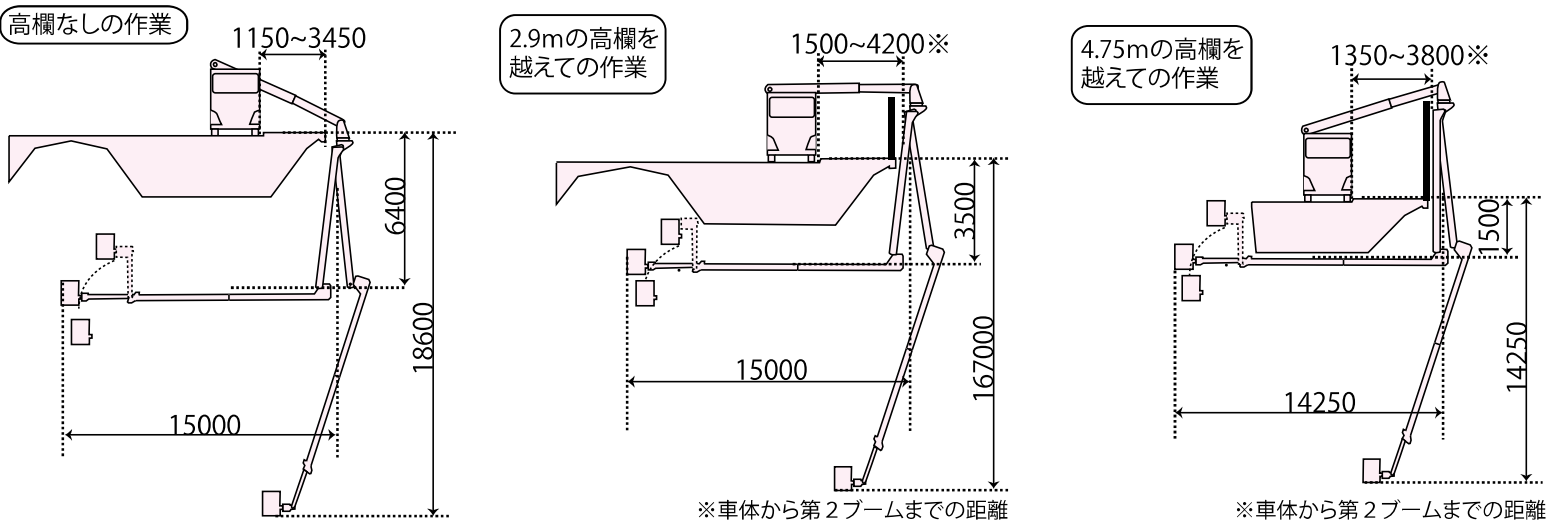

■ 寸法図

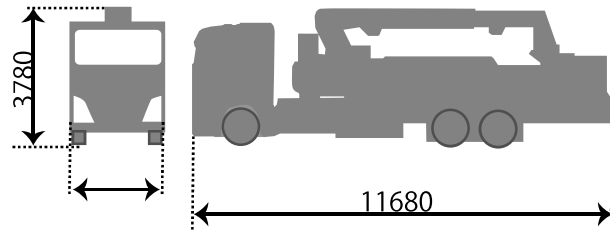

■ 仕様

メーカー:バーリン社(イタリア)
型式:AB1500F

| | |
|---------|----------------------------------|
| 最大地下深さ | 18,600mm |
| 最大差込長さ | 15,000mm |
| 遮音壁乗越性能 | 4,750mm |
| 歩道乗越性能 | 1,150mm~4,200mm※ |
| 道路占有幅 | 2,500mm |
| 積載荷重 | 250kgまたは3名 |
| 作業台寸法 | 長さ1.8m×幅0.8m×高さ1.105m |
| 車輛総重量 | 24,800kg |
| 車輛寸法 | 長さ11.68m×幅2.5m×高さ3.78m |
| その他 | アウトリガその場設置 バケットスイング、バケットエレベータ |

※車体から第2ブームまでの距離